

Roth QuickTemp Värmefördelningsplåtar i Glespanel

Roth golvvärmesystem

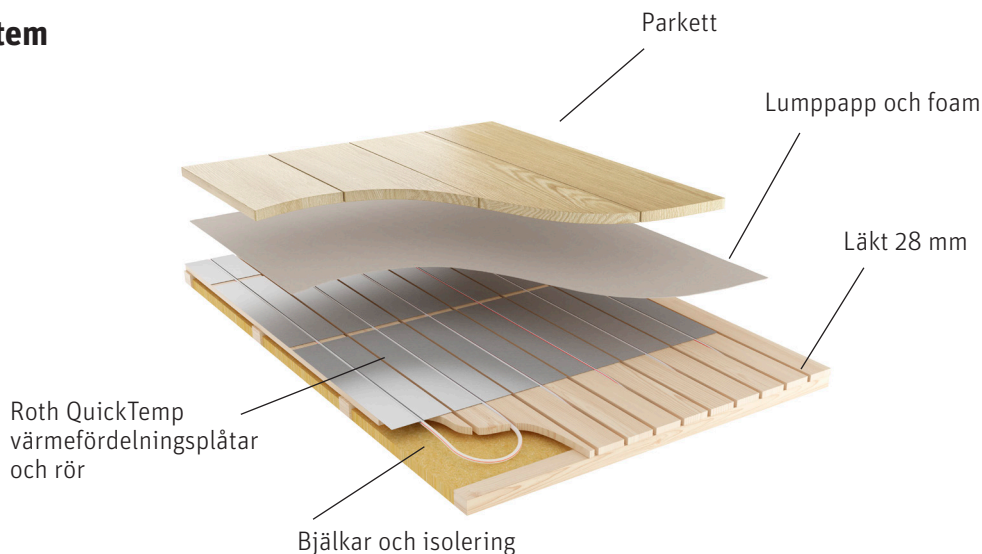

Beskrivning

Roth QuickTemp värmefördelningsplåtar för glespanel är speciellt framtaget så att golvvärmeanläggningen inte påverkar bygghöjden på golvkonstruktion i förhållande till en normal golvkonstruktion.

Roth QuickTemp värmefördelningsplåtarna för glespanel levereras för 16 eller 20 mm golvvärmerör.

Roth QuickTemp värmefördelningsplåtarna monteras i glespanel som är förlagd tvärs bjälkarna. Öppningen mellan brädorna ska vara 19 mm för 16-rör och 23 mm för 20-rör och C/C avstånd på rören 200 mm alternativt 300 mm.

Plåtarna har ett långtgående spår där Roth X-PERT/ Roth Alu-LaserPlus® rören förläggs. Spåren är utformade så att när rören pressas ned i spåren blir de låsta i plåten, fungerar som en "rörhållare".

Gällande installations- och bjälklagsritning med markerade rövändningar ska vara tillgängliga vid förläggning.

Roth QuickTemp värmefördelningsplåtar för glespanel är speciellt framtaget så att golvvärmeanläggningen inte påverkar bygghöjden på golvkonstruktion i förhållande till en normal golvkonstruktion.

Roth QuickTemp värmefördelningsplåtar för glespanel levereras för 16 eller 20 mm golvvärmerör.

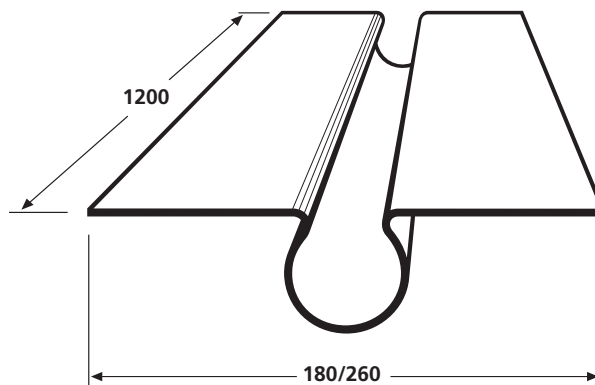

Roth QuickTemp Värmefördelningsplåtar i Glespanel

Installation

1. På golvbjälkarna skruvas alt. spikas ett glespanelsgolv av min. 28 mm tjock alt. lämplig virkesdimension, godkänd för att klara bäringen av golvkonstruktionen, med 2st spik på varje bjälke. Använd varmförzinkade räfflade spik. Den första brädan monteras 50 mm från yttervägg. Glespanelen avslutas 30 mm in på sista bjälke vid tvärvägg. Brädorna spikas inte i de bjälkar där rören ska vända. Detta för att underlätta rörvändningarna. Låkten fastgörs med mellanrum 19 mm för 16 mm rör och 23 mm för 20 mm rör.

2. Därefter påbörjas värmeinstallationen med att lägga ut Roth QuickTemp värmefördelningsplåtarna. Plåtarna trycks varsamt ner i "spåren" mellan brädorna. Inbördes avstånd mellan plåtarna i längdriktning bör vara mellan 20 mm.

3. Utläggning av rören inleds med att framledningen anslutes på fördelare. Glöm inte rörböjstöd. Spåren i plåten ska vara väl rengjorda. Rören trycks ner i plåten efter angivet mönster enligt slingritning. I vändningarna böjes rören 180° och vänder tillbaka i nästa plåt. Rören ska ligga ordentligt ner i spåren och inte i nivå över plåten. Beakta golvvärmerörens expansion. Låt därför rören ligga så spänningslöst som möjligt vid vändningar och stråk. Spika därefter kvarvarande glespanel när vändningarna är klara.

4. Anslut returledningen till motsvarande ventil på golvvärme-fördelaren. Märk upp systemet med vilken krets som betjänar respektive rum. Följ instruktionerna för golvvärmefördelaren med hänsyn till provtryckning, injustering och underhåll.

Golvvärmeinstallationen är nu klar för övergolvet. Fuktspärr monteras där det krävs. I de fall då parkett-, laminat eller massivt golv av min 14 mm tjocklek ska förläggas följ golvleverantörens föreskrifter beträffande stegljudsdämpning, limning och spikning. Massivt golv bör inte överskrida 28 mm. Övergolvet av plast- eller linoleum-matta kräver ett undergolv av 18 mm spånskiva som skruvas och limmas enligt spånskiveleverantörens anvisningar. Skall klinker förläggas krävs ett lager av 18 mm spånskiva och ytterligare ett lager av 13 mm golvgips som hellimmas mot underliggande spån-skiva.

Viktiga föreskrifter

Var uppmärksam på att alla Pex rör har en expansionskoefficient som innebär att vid stora temperatursvängningar av framledningstemperaturen i värsta fall kan leda till ljudproblem. Tappvatten-prioriterade pannor/värmepumpar bör därefter kompletteras med utjämningskärl eller dylikt.

Därför bör en igångkörning av systemet göras innan övergolvet monteras för att säkerställa att rören inte skapar ljud vid kontakt med träkonstruktionen. Om det mot förmodan skulle uppstå ljud kan ljuddämpande material tex plastfolie eller dylikt läggas mellan rör och träkonstruktion.

Då trä är ett levande material kan möjligheten finnas att mellanrummen mellan glespanelbrädorna förändras med årtiderna och att det därigenom kan uppstå rörelse och i ogynnsamma fall ljud i golvkonstruktionen. Roth Sverige tar ej ansvar för eventuella effekter som uppstår beroende på detta. Som alternativ kan Roth Spårskiva 22 användas, vilken har en högre formstabilitet. Vi rekommenderar att Roth Alu-LaserPlus® 16 x 2 eller 20 x 2 mm används för detta system pga dess knappa längdutvidgning.

Teknisk data

Roth QuickTemp värmefördelningsplåtar för 16 mm rör

RSK nr:	242 11 23
Material:	0,5 mm Aluminiumplåt
Längd:	1200 mm
Bredd:	180 mm
Materialförbrukning:	4 st/m ²
Rörförbrukning:	ca 5,5 m/m ² (C/C 200 mm)
RSK:	242 11 24
Material:	0,7 mm Aluminiumplåt
Längd:	1200 mm
Bredd:	260 mm
Materialförbrukning:	2,7 st/m ²
Rörförbrukning:	ca 3,6 m/m ² (C/C 300 mm)

Roth QuickTemp värmefördelningsplåtar för 20 mm rör

RSK nr:	242 11 32
Material:	0,5 mm Aluminiumplåt
Längd:	1200 mm
Bredd:	260 mm
Materialförbrukning:	2,7 st/m ²
Röråtgång:	ca 3,6 m/m ² (C/C 300)

Normer och krav i förhållande till gällande byggföreskrifter.

I våtrumskonstruktioner bör Byggherrens branschregler BBV följas.