

**Roth Multigennemføring  
Roth Multigenomföring  
Roth Multigjennomføring  
Roth Multi läpivienti**

Installation



*Living full of energy*



## Indholdsfortegnelse > Innehållsförteckning > Innholdsfortegnelse > Sisällysluettelo > Table of Contents

<b>(DK)</b> Placering af rør .....	3
<b>(SE)</b> Placering av rör	
<b>(NO)</b> Plassering av rør	
<b>(FI)</b> Putkien sijainti	
<b>(DK)</b> Installation af gennemføringen direkte i pladevæg uden brug af monteringsskinne .....	4
<b>(SE)</b> Installation av genomföring direkt i reglar eller träskiva	
<b>(NO)</b> Installasjon i stender eller veggplate	
<b>(FI)</b> Asennus puukoolaukseen tai vaneri/puulevyyn	
<b>(DK)</b> Montering af Multigennemføring i monteringsskinne .....	5
<b>(SE)</b> Montering av Multigenomföring i monteringskena	
<b>(NO)</b> Installasjon af multigjennomføring i monteringsplate	
<b>(FI)</b> Asennus asennuskiskoon	
<b>(DK)</b> Installation med monteringsskinne på regler .....	6
<b>(SE)</b> Installation med monteringskena på reglar	
<b>(NO)</b> Installasjon med monteringsplate på stender	
<b>(FI)</b> Menetelmä A – Asennuskiskoa käyttäen	
<b>(DK)</b> Installation med monteringsskinne mellem regler .....	7
<b>(SE)</b> Installation med monteringskena mellan reglar	
<b>(NO)</b> Installasjon med monteringsplate mellom stender	
<b>(FI)</b> Asennuskiskoa käyttäen	
<b>(DK)</b> Placering af Multigennemføring i monteringsskinne med 2 spor C/C 150/160 mm .....	8
<b>(SE)</b> Placering av Multigenomföring i monteringskena dubbel C/C 150/160 mm	
<b>(NO)</b> Installasjon med monteringsplate til multigjennomføring, 2 spor	
<b>(FI)</b> Asennuskiskoa käyttäen	
<b>(DK)</b> Placering af Multigennemføring i monteringsskinne 1 spor C/C 60 mm .....	9
<b>(SE)</b> Placering av Multigenomföring enkel C/C 60mm	
<b>(NO)</b> Installasjon af multigjennomføring i monteringsplate 1 spor C/C 60 mm	
<b>(FI)</b> Asennuskiskoa käyttäen 60 k/k	
<b>(DK)</b> Vægafslutning .....	10
<b>(SE)</b> Væggavslutning	
<b>(NO)</b> Veggavslutning	
<b>(FI)</b> Seinän viimeistely	
<b>(DK)</b> Udsifting af pex rør .....	11
<b>(SE)</b> Byte av pex rör	
<b>(NO)</b> Utsifting av pex- rør	
<b>(FI)</b> PEX-putkien vaihto	

- (DK)** Placering af rør  
**(SE)** Placering av rör  
**(NO)** Plassering av rør  
**(FI)** Putkien sijainti

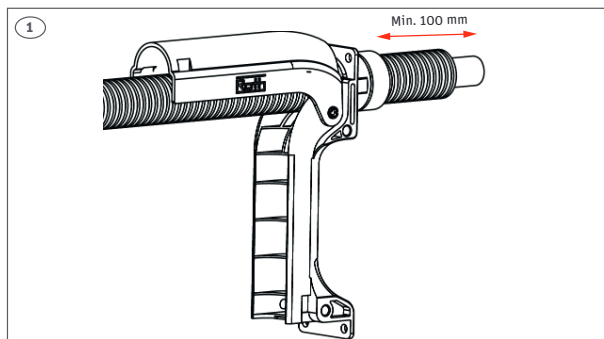

**(DK)** Placer MultiPex® røret inde i gennemføringen som vist. Sørg for at tomrøret stikker godt ud, så det kan nå igennem væggen. Skal gennemføringen monteres i en pladevæg som er tyndere end 26 mm skal halsen afkortes inden røret monteres i Multigennemføringen.

**(SE)** Montera Pex röret in genomföringen som anvisat. Kontrollera att tomrøret sticker ut tillräckligt för att nå ut genom vägg. Ska genomföringen monteras i en vägg tunnare än 26 mm skall haslen kapas innan røret monteras.

**(NO)** Tre røret inn i gjennomføringen. Om gjennomføringen skal monteres i en vegg som er tynnere enn 26 mm, skal halsen kappes før røret monteres.

**(FI)** Asenna PEX putki seinäläpivientiin kuvan mukaisesti. Tarkista, että suojaputki työntyy tarpeeksi ulos jotta ulottuu seinän läpi. Jos läpivienti asennetaan seinään joka on ohuempi kuin 26 mm niin sitä katkaistaan ennen putken asennusta.

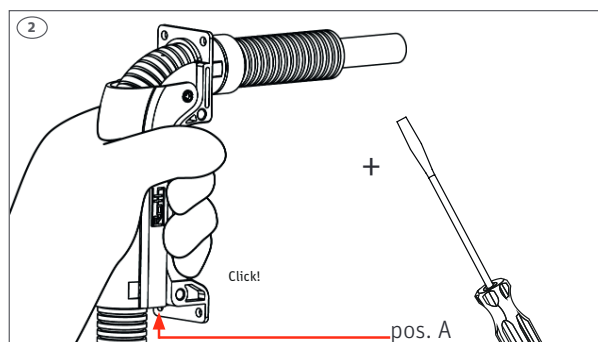

**(DK)** Luk håndtaget på gennemføringen. Håndtaget kan åbnes igen ved at bruge en ligekærvet skruetrækker i pos. A. Åbnes 2-3 mm til hver side.

**(SE)** Stäng handtaget på genomföringen. Handtaget kan öppnas igen med en spårskruvmejsel i pos. A. Öppna/lyft 2-3 mm på båda sidor.

**(NO)** Lukk håndtaket bak gjennomføringen. Håndtaket kan åpnes igjen ved å bruke en flat skrue trekker i pos. A. Åpnes 2-3 mm til hver side.

**(FI)** Sulje seinäläpiviennin kahva. Kahva voidaan avata uudelleen ruuvimeisselillä kuvassa positio A. Avaa/nosta 2-3 mm molemmilta puolilta.

- (DK)** Installation af gennemføringen direkte i pladevæg uden brug af monteringsskinne  
**(SE)** Installation av genomföring direkt i reglar eller träskiva  
**(NO)** Installasjon i stender eller veggplate  
**(FI)** Asennus puukoolaukseen tai vaneri/puulevyyn.

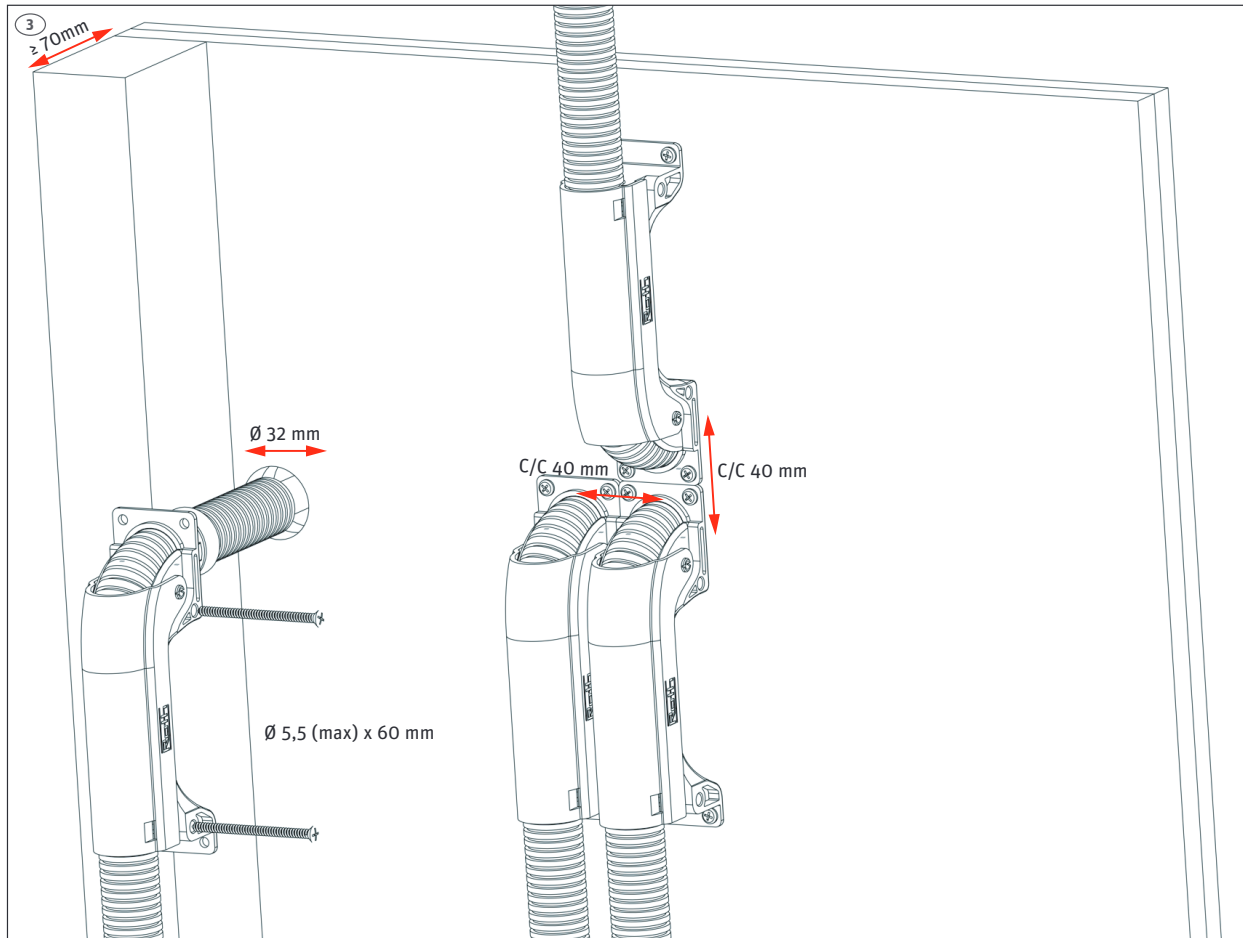

- (DK)** Bor et  $\varnothing 32$  mm hul i pladen til gennemføringen. Fastgør efterfølgende gennemføringen i siden af en regel eller direkte i pladen med skruer af passende længde og tykkelse.  
**(SE)** Borra ett  $\varnothing 32$  mm hål till genomföringen. Fastgör därefter genomföringen i sidan av en regel eller direkt i träskivan med skruer av passende dimension.

- (NO)** Borre ett  $\varnothing 32$  mm hull til røret. Skru fast gjennomføringen i siden av en stender eller i veggplaten.  
**(FI)** Poraa levyyn  $\varnothing 32$  mm reikä. Kiinnitä sitten läpivienti kolaukseen sivusta tai puulevyyn.

- (DK)** Montering af Multigennemføring i monteringsskinne
- (SE)** Montering av Multigenomføring i monteringsskena
- (NO)** Installasjon af multigjennomføring i monteringsplate
- (FI)** Asennus asennuskiskoon

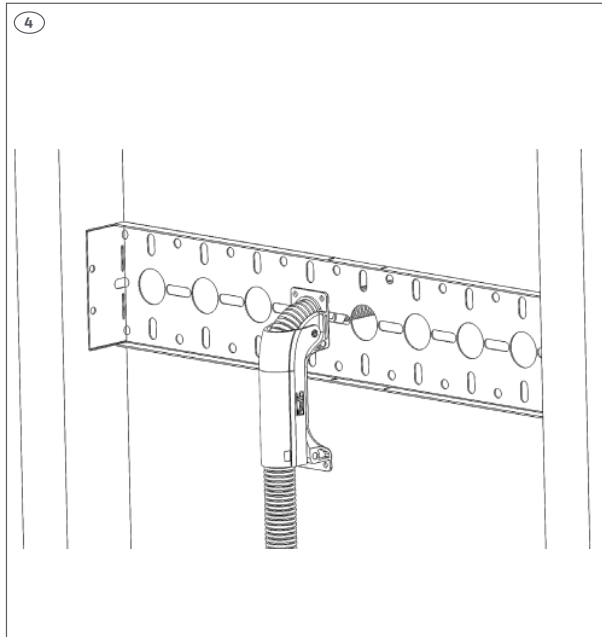

**(DK)** Gennemføringen sættes på plads i monteringskinnen bagfra og skubbes i indtil låsefedrene går i hak på forsiden af skinnen. Gennemføringen må ikke kunne trækkes bagud.

**(SE)** Genomföringen med rör monteras från monteringsskenan baksida och trycks in till låshakarna är helt utspända på framsidan av monteringsskenan. Genomföringen ska inte kunna dras tillbaka.

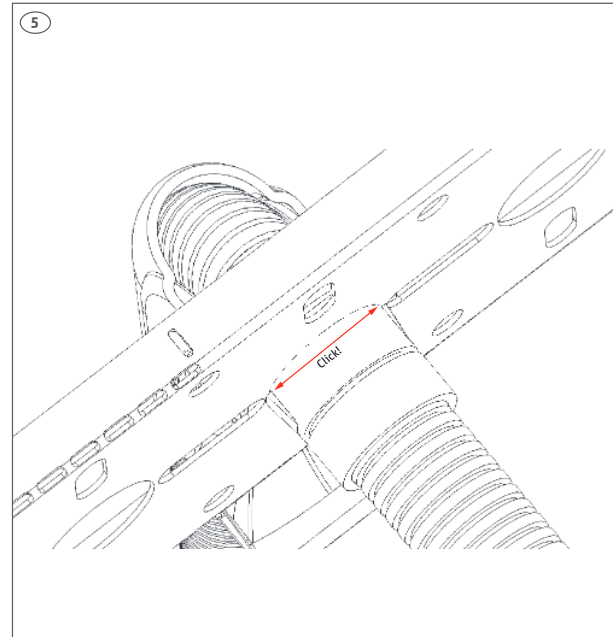

**(NO)** Gjennomføringen monteres på plass inn i skinnen bakfra og skal presses in til låshakene er helt utspente på fremsiden skinnen. Gjennomføringen skal ikke kunne trekkes ut bak igjen.

**(FI)** Putki asennetaan kiskon takapuolelta ja painetaan paikoilleen, kunnes lukitussalvat asettuvat paikalleen kiskon etupuolella. Läpivienti on paikoillaan, kun sitä ei voi vetää taaksepäin.

- (DK)** Installation med monteringsskinne på regler  
**(SE)** Installation med monteringskena på regler  
**(NO)** Installasjon med monteringsplate på stender  
**(FI)** Menetelmä A – Asennuskiskoa käyttäen

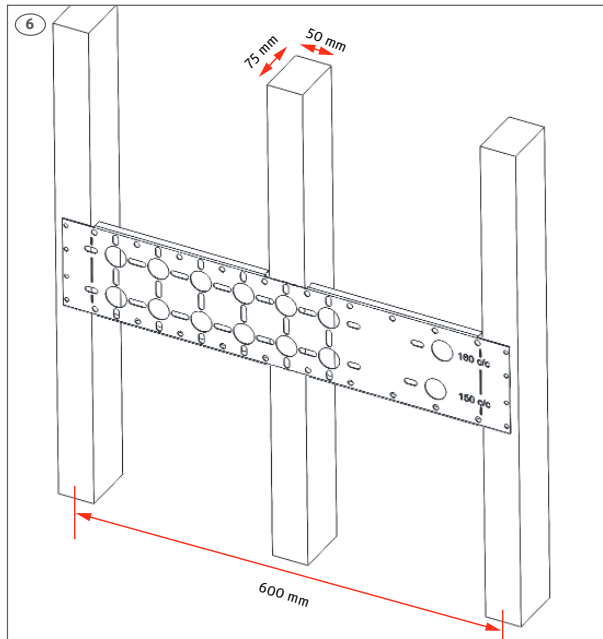

**(DK)** Roth monteringsskinne med 2 spor VVS-nr. SF1000.070 (billede 7) kan anvendes for C/C 60 mm samt bruserarmaturer på hhv. C/C 150 og 160 mm, sammen med Roth multigennemføring VVS-nr. ST1000.300.

**(SE)** Roth monteringskena dubbel RSK nr. 299 30 00 (bild 7) kan användas för C/C 60 samt duschblandare C/C 150 och 160 mm tillsammans med Roth multigenomföring RSK nr. 189 20 00.

**(NO)** Roth monteringsplate til multigjenomføring, 2 spor, NRF nr. 511 82 28 (bilde 7) kan brukes for C/C 60 samt dusjarmaturer på C/C 150 og 160 mm, sammen med Roth multigjenomføring NRF nr. 511 82 31.

**(FI)** Roth asennuskiskoa SAP-nro 17SF1000.070 (kuva 7) voi käyttää 60 k/k sekä suihkusekoittajille 150 ja 160 k/k yhdessä Roth asennuskiskon SAP-nro 17ST1000.300 kanssa.

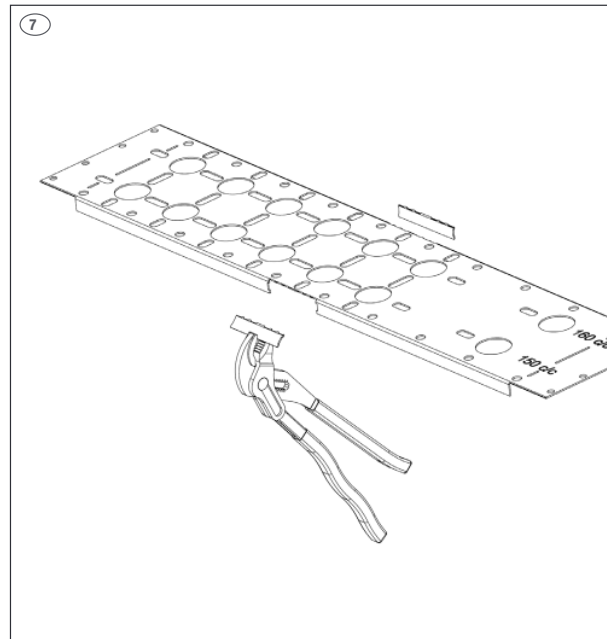

**(DK)** Ved installation i regler på C/C 300 mm kan det midterste stykke knækkes af med en tang for at få monteringskinnen til at ligge helt fladt på reglen.

**(SE)** Vid installation med regler på 30 C/C kan mittendelen på skenan enkelt tas bort med hjälp av en tång för att få skenan till att ligga helt jämnt på regeln.

**(NO)** Ved montering med stendere på C/C 300 kan midtstykket knekkes av med tang for å få en jevn overflate mellom monteringskinnen og stender.

**(FI)** Jos kiskoa asennetaan 30 k/k salpoja käyttäen, kiskon voi helposti poistaa pihdeillä, jotta peltiin saadaan tasainen pinta.

- (DK)** Installation med monteringsskinne mellem regler  
**(SE)** Installation med monteringsskena mellan regler  
**(NO)** Installasjon med monteringsplate mellom stender  
**(FI)** Asennuskiskoa käyttäen

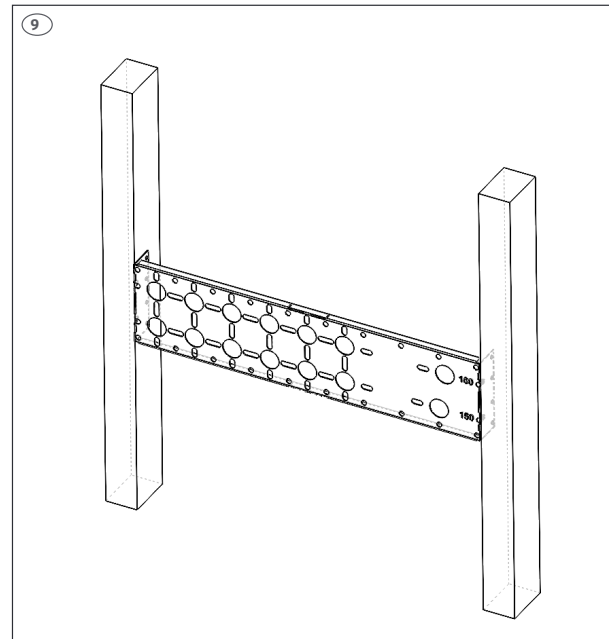
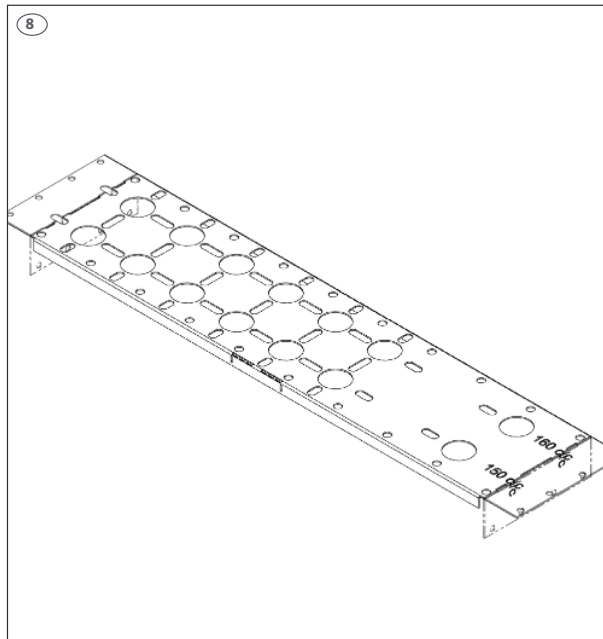

**(DK)** Ved installation mellem to regler bukkes enderne ind, hvorefter skinnen skrues fast med min. 2 skruer i begge sider i niveau med forsiden af reglerne.

**(SE)** Vid installation mellan två regler kan ändarna vikas in och skruvas fast med min. 2 skruvar i båda sidor på insidan av reglarna för att få den jämn med reglarna.

**(NO)** Ved montering mellom to stender kan kantene brettes inn, og skrues fast på innsiden av stenderne plant med stenderne.

**(FI)** Jos kisko asennetaan kahden salpaan välille, tasainen pinta saadaan taivuttamalla kiskon reunat ja kiinnittämällä ne salpojen sisäpuolelle.

- (DK)** Placering af Multigennemføring i monteringsskinne med 2 spor C/C 150/160 mm  
**(SE)** Placering av Multigenomföring i monteringskena dubbel C/C 150/160 mm  
**(NO)** Installasjon med monteringsplate til multigjennomføring, 2 spor  
**(FI)** Asennuskiskoa käyttäen

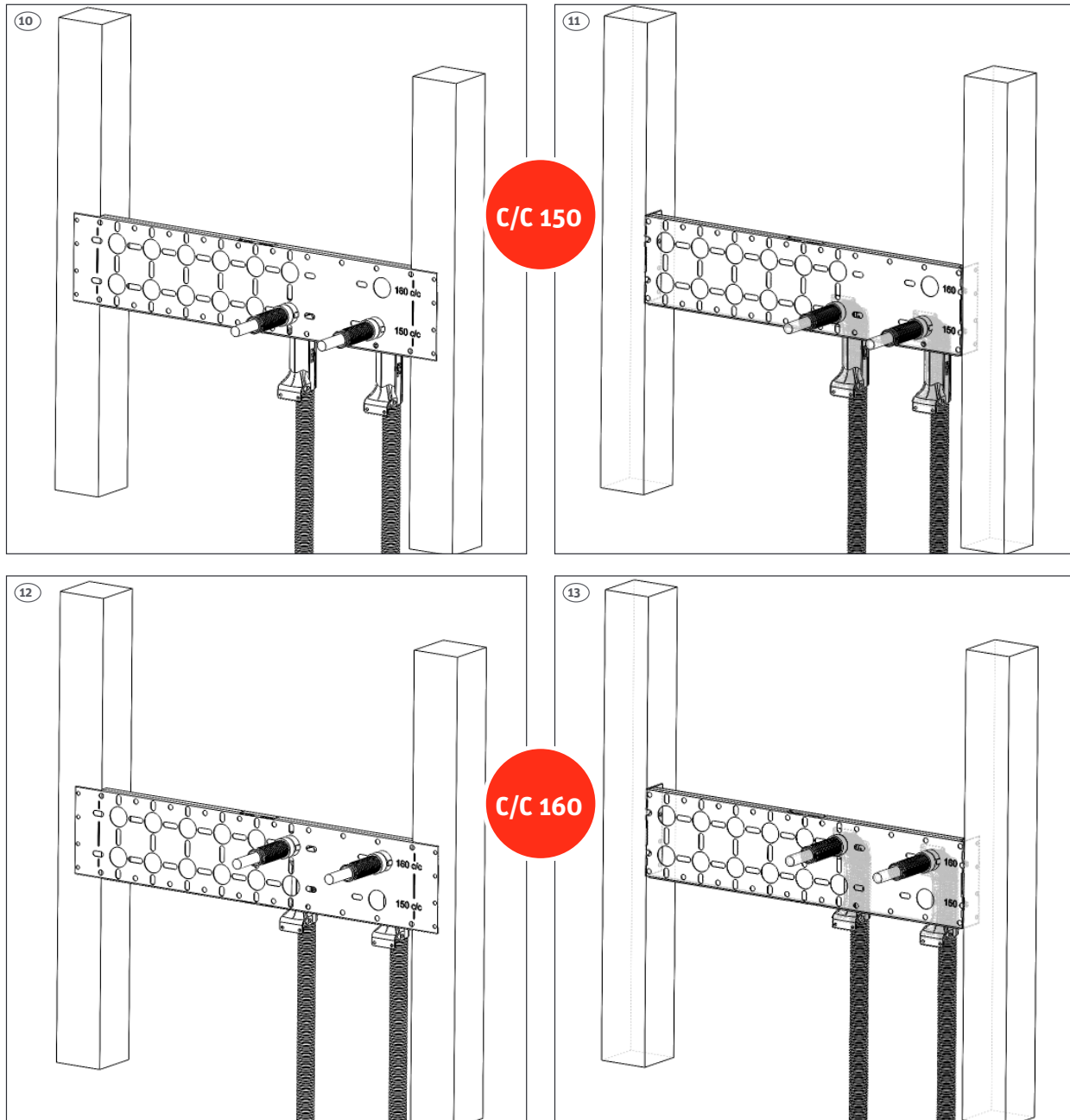

**(DK)** Installation af multigennemføring VVS-nr. ST1000.300. i monteringsskinne med 2 spor VVS-nr. SF1000.070 for henholdsvis C/C 150 og 160 mm C/C tilslutning.

**(SE)** Installation av multigenomföring RSK nr. 189 20 00 i monteringskena dubbel RSK nr. 299 30 00 med respektivevis C/C 150 och 160 mm anslutning.

**(NO)** Montering av multigjennomføring NRF nr. 511 82 31 i monteringsplate til multigjennomføring, 2 spor, NRF nr. 511 82 28 for C/C 150 eller 160 tilkobling.

**(FI)** Multi läpivienti SAP-nro 17ST1000.300. asennettuna kaksiraiseen asennuskiskoon SAP-nro 17SF1000.070 150 k/k ja 160 k/k liitännällä.



- (DK)** Placering af Multigennemføring i monteringsskinne 1 spor C/C 60 mm
- (SE)** Placering af Multigenomføring enkel C/C 60mm
- (NO)** Installasjon af multigjennomføring i monteringsplate 1 spor C/C 60 mm
- (FI)** Asennuskiskoa käyttäen 60 k/k

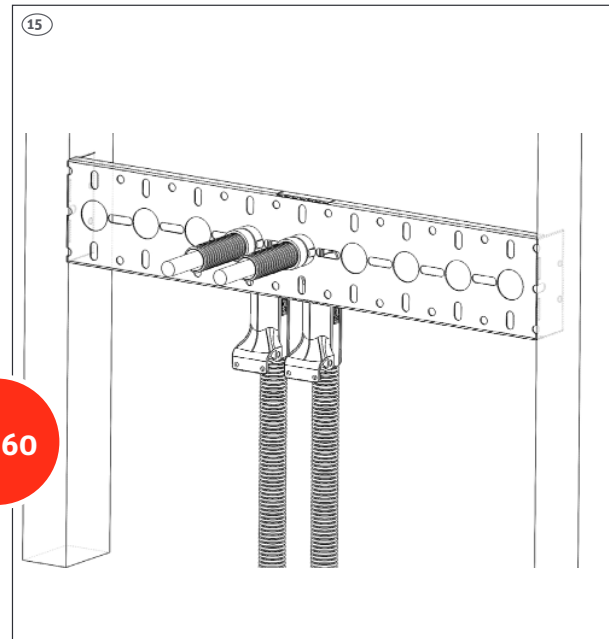
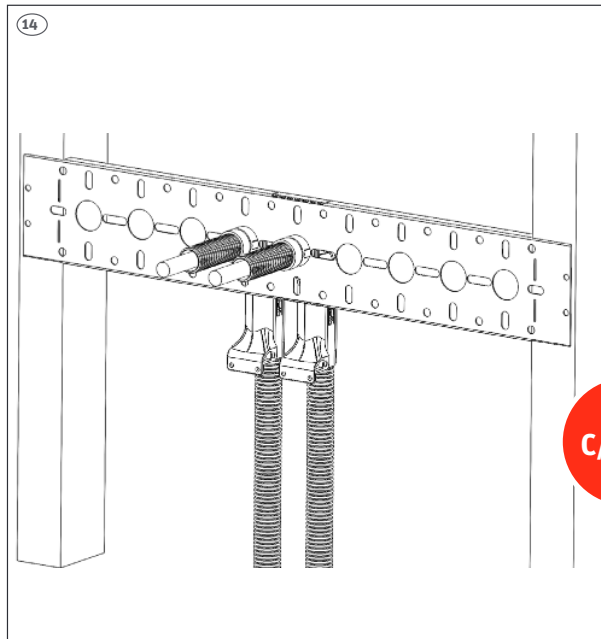

**(DK)** Installation af multigennemføring VVS-nr. ST1000.300 i monteringsskinne med 1 spor VVS-nr. SF1000.069 for C/C 60 mm tilslutning.

**(SE)** Installation av Multigenomføring RSK nr. 189 20 00 i monteringskena enkel RSK nr. 299 29 99 med C/C 60 mm anslutning.

**(NO)** Montering av multigjennomføring NRF nr. 511 82 31 i monteringsplate til multigjennomføring, 1 spor, NRF nr. 511 82 27 for C/C 60 tilkobling.

**(FI)** Multi läpivienti SAP-nro 17ST1000.300 asennettuna yksiuraiseen asennuskiskoon SAP-nro 17SF1000.069 k/k liitännällä.

- (DK)** Vægafslutning
- (SE)** Väggevslutning
- (NO)** Veggavslutning
- (FI)** Seinän viimeistely

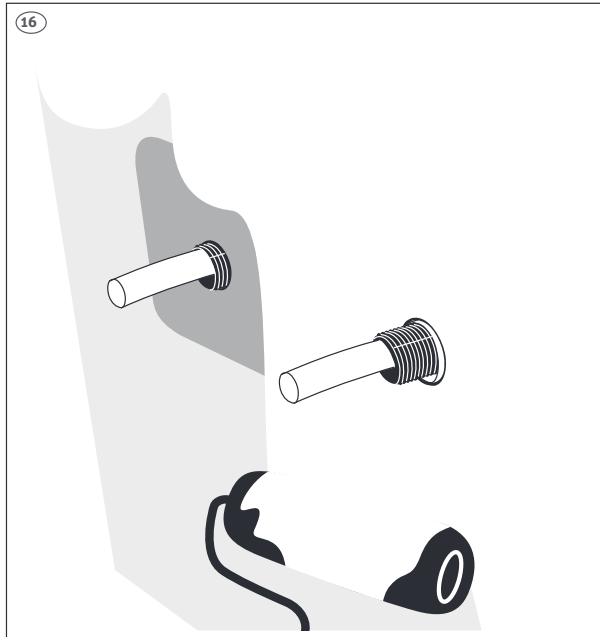

**(DK)** Hvis multigennemføringen skal betjene et vådrum skal gennemføring forsynes med en coatningsmanchet (VVS-nr. 087289.286).

**(SE)** Ska vägggenomföringen monteras i ett våtutrymme skall genomföringen förses med en för tätskiktssystemet anpassad tätningsmanschett.

**(NO)** Etter at veggplatene er montert kan tetningsmansjett monteres på varerøret med smøremembran.

**(FI)** Jos läpivienti asennetaan märkätilaan on läpivienti varustettava tiivistysmansetilla (LVI-nro 2016444).

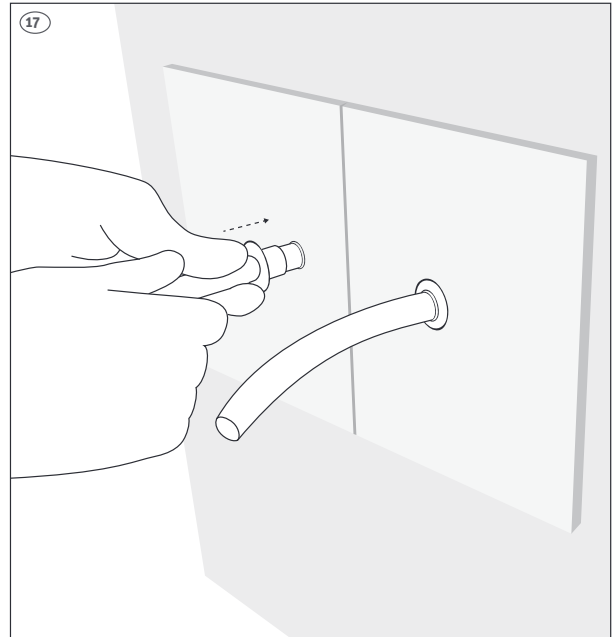

**(DK)** Hvis der ønskes afslutning med armaturplade, anvendes en plan endetætning (tilbehør). For at lette montagen af endetætningen smøres den med lidt silicone.

**(SE)** Vid avslutning med blandarfäste används en plan ändtätning (RSK nr 2421026) mellan skyddsror och Pex rör. För att underlätta monteringen av ändtätningen kan man använda silikon.

**(NO)** Endetetning plan er en måte å avslutte og tette på f. eks ved montering av batteriskinne.

**(FI)** Mikäli viimestelet peitelevyllä käytetään päätytiivistettä suoja-putken ja PEX putken välillä. Asennuksen helpottamiseksi tiivisteeseen voidaan käyttää silikonaa.

**(DK)** Udskiftning af pex rør

**(SE)** Byte av pex rör

**(NO)** Utskifting av pex- rør

**(FI)** PEX-putkien vaihto

**(DK)** Ved behov for udskiftning af pex rør anbefales det, at eksisterende pex rør trækkes ud først hvorefter det nye pex rør skubbes i. For at lette arbejdet skæres enden af pex røret på skrå over ca. 20 cm og enden ombukkes med ca. 3 cm hvorefter den stikkes ind i tomrøret.

*Brug ikke udskiftningsled til udskiftning af pex røret da det kan beskadige tomrøret.*

**(SE)** Om det är behov för att utbyta pex röret rekommenderas det att det installerade pex röret dras ut innan det nya trycks i. För att göra det nya pex röret mera flexibelt och underlätta installationen kan änden av pex röret skäras i vinkel.

Detta snitt ska göras över de första 20 cm av pex röret. Innan pex röret sticks in i vareröret ska de första 3 cm av den spetsiga delen av pex röret böjas dubbel.

*Använd inte utbytesled till att byta pex-rör då det kan skada Skyddsöret.*

**(NO)** Ved behov for utskifting av pex- rør anbefales det at eksisterende pex- rør trekkes ut samtidig som man fører inn det nye pex- røret. For å forenkle jobben anbefales det å snittes røret skrått over ca 20 cm slik at men får en lang "tunge".

*Ikke bruk utskiftningsledd hvis pex-røret skal udskiftes da det kan ødelægge varerøret.*

**(FI)** PEX-putkea vaihtaessa, suosittelenne poistamaan jo asennetun putken ennen uuden putken asentamista. Leikkaa PEX-putki jiiiriin lisätäkseen putken notkeutta ja helpottaaksesi asennusta. Tee leikkaus putken ensimmäiseen 20 cm.

Ensimmäinen 3 cm putkesta taitetaan tuplana, ennen kuin uusi putki laitetaan tyhjään putkeen.

*Älä käytä vaihtoniveltä PEX-putken vaihtamiseen - se voi vahingoittaa putkea.*

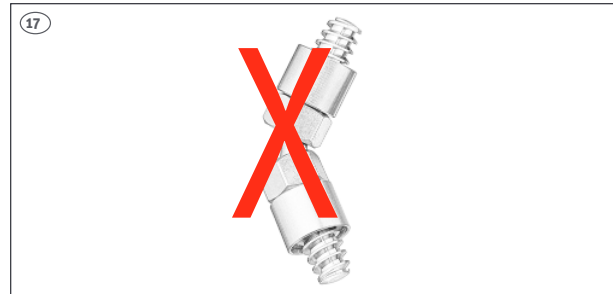

**(DK) Tekniske data**

Roth multigennemføring  
Anvendelsesområde

Rørtype

Min. vægtykkelse  
Min. C/C - mål  
Materiale Multigennemføring  
Materiale Monteringsplade

**Tilbehør**

Monteringsskinne 2 spor,  
C/C 60, 150, 160  
Monteringsskinne 1 spor,  
C/C 60

**(SE) Tekniska data**

Roth multigennemføring  
Användningsområde

Rörtyyp

Min. reglelbredd  
Min. C/C - mått  
Material Multigenomføring  
Material Monteringsskena

**Tillbehör**

Monteringskena dubbel, C/C 60,  
150, 160  
Monteringskena enkel, C/C 60  
Roth ändtätning plan DN 15/25

**Godkännande**

VVS-nr. ST1000.300  
Fixering af rør i rør ved  
gennemføring i væg eller  
gulv.  
Roth MultiPex® rør i rør,  
Ø 15 mm  
70 mm  
40 mm  
ABS  
Stål

VVS-nr. SF1000.070  
VVS-nr. SF1000.069

RSK nr. 189 20 00  
Fixering av rör-i-rör vid  
genomføring i vägg eller golv  
Roth MultiPex® rör-i-rör,  
Ø 15 mm  
70 mm  
40 mm  
ABS  
Stål

RSK nr. 299 30 00  
RSK nr. 299 29 99  
RSK nr. 242 10 26

NT VVS 129  
SINTEF Method No 1

**(NO) Tekniske data**

Roth multigennemføring  
Bruksområde

Rørtype

Min. stenderdybde  
Min. C/C - mål  
Materiale Multigennemføring  
Materiale Monteringsskinne

**Tilbehør**

Monteringsplate 2 spor,  
C/C 60, 150, 160  
Monteringsplate 1 spor,  
C/C 60

**Godkjenning****(FI) Tekninen tieto**

Roth multigennemføring  
Käyttöalueet

Putkityyppi  
Min. Säätöleveys  
Min K/K - väli  
Multi läpiviennin materiaali  
Asennuskiskon materiaali

**Lisävarusteet**

Multi Asennuskisko C/C 60,150,160  
Multi Asennuskisko C/C 60

NRF nr. 511 82 31  
Fiksering av rør i rør  
gjennom vegg  
Roth MultiPex® rør i rør,  
Ø 15 mm  
70 mm  
40 mm  
ABS  
Stål

NRF nr. 511 82 28

NRF nr. 511 82 27

Godkjent kun i tørre soner

SAP-nro. 17ST1000.300  
Putki-Suojaputkessa  
kiinnittämiseen seinä ja  
lattia läpiviennissä  
Roth MultiPex®, Ø 15 mm  
70 mm  
40 mm  
ABS  
Peltiä

SAP-nro. 17SF1000.070  
SAP-nro. 17SF1000.069



# Roth

**ROTH DANMARK A/S**

Centervej 5  
3600 Frederikssund  
Tlf. +45 4738 0121  
E-mail: service@roth-danmark.dk  
roth-danmark.dk

**ROTH SVERIGE AB**

Höjdrodergatan 22  
212 39 Malmö  
Tel. +46 40534090  
Fax +46 40534099  
E-mail: service@roth-sverige.se  
roth-sverige.se

**ROTH NORGE AS**

Billingstadsletta 19  
1396 Billingstad  
Tel. +47 67 57 54 00  
E-mail: service@roth-norge.no  
roth-norge.no  
facebook.com/RothNorge

**ROTH FINLAND OY**

Raaseporintie 9, Talo 2  
10600 Tammisaari  
Puh. +358 (0)19 440 330  
S-posti: service@roth-finland.fi  
roth-finland.fi  
facebook.com/RothFinland